

Alexandru Dinu

# **Puterea educației financiare**

Alexandru Dinu

# Puterea educației FINANCIARE

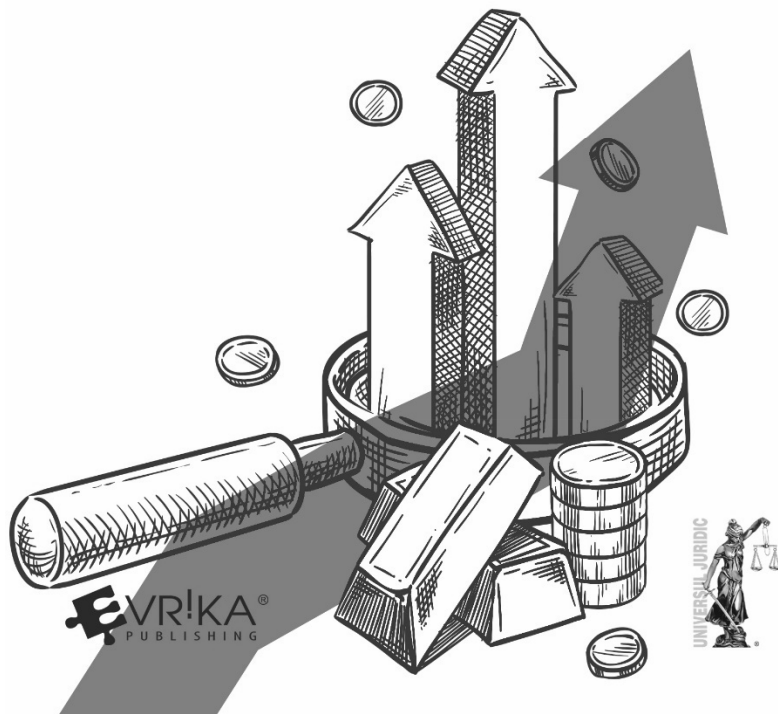

București  
-2023-

# CAPITOLUL I

## 1. Educația financiară din România

România se află pe ultimul loc în Uniunea Europeană în ceea ce privește educația financiară.

Deși în ultima perioadă se aud tot mai des aceste cuvinte și apar noi consultanți, emisiuni, podcast-uri, workshop-uri ș.a.m.d., astfel încât să sporească nivelul educațional și financiar, acesta rămâne stagnat și deja ne confruntăm cu situația de „știu deja asta, am tot auzit”.

Cauzele principale ale lipsei educației financiare în acest moment se îndreaptă ușor-ușor către noi, ca persoane, asta dacă suntem la o anumită vârstă și putem conștientiza, astfel încât să și acționăm, deoarece avem acces peste tot la informații valoroase, unele chiar și gratuite. Însă vom reveni ulterior în profunzime la aceste cauze ale lipsei educației financiare și, totodată, mai important decât atât, vom așterne pe hârtie și variantele de acțiune, astfel încât să ne ajute în privința nivelului de trai pe care îl avem.

Scopul acestei cărți este să aflăm informații prețioase din sfera educației financiare, să conștientizăm situația în care ne aflăm și să ne responsabilizăm, astfel încât să le punem și în practică. Aș vrea să observați, în acest context, câteva cuvinte-cheie: *informații*, *conștientizare*, *responsabilizare* și *practică*, adică *acțiune*. Dacă înțelegem cum funcționăm ca oameni, atunci ne putem mobiliza mult mai bine și în viața noastră financiară și educațională.

Cum funcționează corpul uman, mecanismele noastre de zi cu zi și rutina, așa poate să funcționeze și acest palier. Dacă am învățat

să ne spălăm pe dinți dimineața și seara, să facem sport zilnic și să bem minimum 2 litri de apă pe zi, cu siguranță vom putea reuși să ne formăm obiceiuri și în zona educației financiare.

Înainte să intrăm efectiv în subiect, vă invit să ne uităm împreună la o serie de statistici interesante despre educația financiară de la noi din țară<sup>1</sup>:

- *România se află pe locul 124 din 143 de țări, într-un clasament global privind nivelul educației financiare:*

Dacă ne-am gândit totuși că România nu stă foarte rău, comparativ cu Uniunea Europeană (multe țări din cadrul său fiind mult mai bogate, din toate punctele de vedere), cred că acum putem să observăm gravitatea situației la nivel global.

- *doar 1 din 5 români are un nivel optim de educație financiară (21%) și doar 15% dintre ei economisesc și investesc pentru o pensie, la momentul retragerii din activitate:*

În contextul acestei statistici, ne putem gândi la educație financiară atunci când economisim o parte pentru viitorul nostru, atât mai apropiat, cât și mai îndepărtat. Lucrând cu oamenii în direcția educației financiare de peste 5 ani (până în prezent), vă pot transmite că, la nivelul experienței personale, această statistică este una veridică. Când întrebam oamenii dacă s-au gândit la o retragere din activitate mai bună și le explicam că este probabil să aibă o pensie mică din partea statului, mă confruntam cu câteva răspunsuri precum: „Nu cred că voi prinde eu pensia”; „Este prea

---

<sup>1</sup> <https://profitpoint.ro/nivelul-educatiei-financiare-in-România-o-ingrijora-re-reala>.

*devreme să mă gândesc la pensie*”; „Nu sunt dispus acum să investesc bani pentru asta”; „Am alte obiective momentan”. Vă regăsiți printre aceste răspunsuri?

- *principala sursă de educație financiară a tinerilor este familia (95% dintre respondenți)*:

Din punctul meu de vedere, această statistică reprezintă unul dintre efectele principale ale nivelului scăzut de educație financiară. Să vedem de ce: Majoritatea dintre noi ne naștem în familii modeste, cu venituri medii, tatăl fiind preocupat în permanență să întrețină familia din punct de vedere financiar, iar mama să aibă grijă ca noi să fim cât se poate de bine. Totul în regula până aici.

Problema intervine atunci când deciziile financiare importante se iau în momentul în care noi suntem mici. Copii fiind, noi participăm implicit, observăm ce se întâmplă și, în subconștient, preluăm, fără să ne dăm seama, unele comportamente. Mai mult decât atât, atunci când noi va trebui să adoptăm unele decizii financiare importante, la cine vom apela prima dată? Cel mai probabil, la părinți, că așa ne sugerează „modelul”. Acum, dacă luăm în considerare această ipoteză de mai sus, când familia are un venit mediu sau poate chiar unul mic, ce decizii credeți că vom adopta și ce sugestii sau sfaturi credeți că vom primi din partea acesteia? Deciziile cu adevărat importante, legate de educație în general și cu implicații financiare în special, cu cine credeți că ar trebui luate de fapt? Ce sfaturi ne pot da părinții, din punct de vedere financiar, dacă ei câștigă, spre exemplu, 2.000 lei/lună? Da, poate suna puțin dur, fiindcă este vorba despre familiile noastre, iar, în final, părinții ne doresc binele, însă nu întotdeauna se și

pricep să participe la crearea lui; și atunci de la cine ar trebui să cerem sfaturi?

În capitolele următoare însă vom elabora mai detaliat importanța deciziilor pe care ar trebui să le luăm, astfel încât să ne ajute să le adoptăm pe cele mai potrivite.

*- 99% dintre tineri, atunci când pătrund pe piața muncii, sunt încadrați **aleatoriu**, în ceea ce privește pilonul II de pensie, din cauza lipsei de informare:*

Dacă luăm același exemplu, din experiența mea, mai mult de jumătate din persoanele cu care am interacționat nici măcar nu știau ce înseamnă pilonul II de pensie, nu știau ce înseamnă sistemul de pensie de stat, ce procente alocăm etc. Plastic vorbind, majoritatea salariaților din România știe doar că statul le „fură” o mare parte din salariu, însă nu cunoaște exact unde se direcționează aceste contribuții, considerând pensia ca fiind „ceva” din viitorul foarte îndepărtat, nici măcar văzându-se pensionari în suficiente cazuri.

*- aproximativ 2 milioane, din 5,7 milioane de salariați, au credite; practic, aproape jumătate din aceștia (toate tipurile de credite):*

În România, creditele au o dobândă mare față de țările din Occident și, cu toate acestea, românii nu au nicio problemă în a se îndatora. Astfel, acest lucru face ca sistemul bancar de la noi din țară să fie unul foarte profitabil, bazându-se pe obiceiul oamenilor de a se împrumuta, oricând având această posibilitate.

Un alt aspect relevant este și atunci când oamenii apelează la credite pentru că băncile însele îi îmbie cu oferte de credite „de